

Per ottenere un manufatto esattamente corrispondente alla volontà del progettista occorre realizzare una descrizione chiara e completa della forma e delle dimensioni del manufatto stesso.

Poniamo l'oggetto all'interno di un parallelepipedo

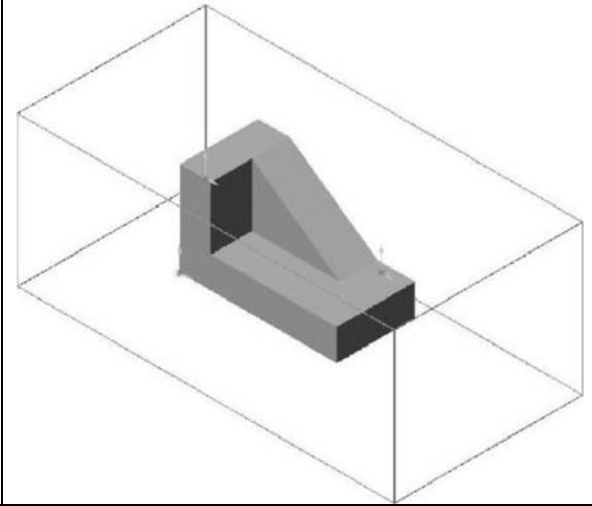

Proiettiamo l'oggetto sulle 6 facce del parallelepipedo

Scegliamo la vista principale dell'oggetto

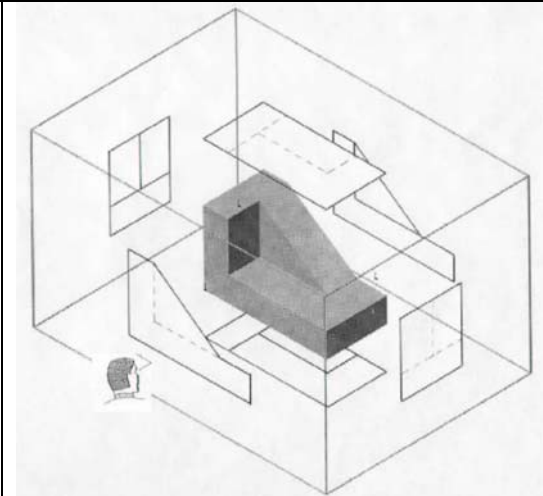

Normalmente quella che contiene le maggiori informazioni sull'oggetto o che lo rappresenta nella sua posizione di utilizzo

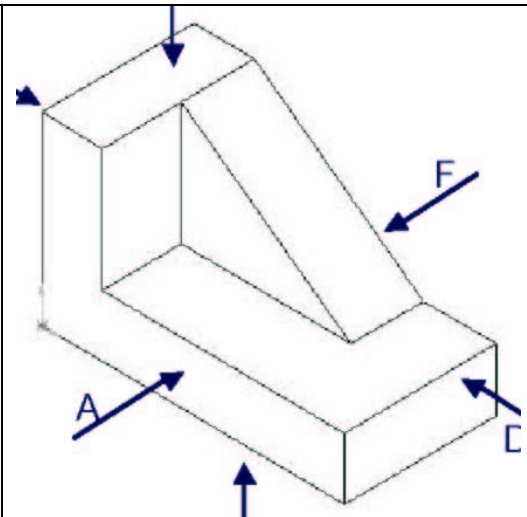

Riportiamo nel piano il parallelepipedo
aprendolo lungo i bordi in neretto

Tale disposizione delle viste, è nota come
metodo europeo.

☐☐ Tre viste sono normalmente sufficienti
per descrivere
completamente un oggetto, ma spesso il loro
numero può essere
ridotto a 2 o 1.

☐☐ Si devono comunque scegliere il numero
minimo di viste

necessarie a descrivere l'oggetto. Nella
scelta delle viste si devono
preferire quelle che meglio descrivono i
contorni essenziali dell'oggetto
e che contengono il minor numero di linee
nascoste.

