

IL DEVIATORE

Dovendo accendere o spegnere una o più lampade, contemporaneamente, da due posti di comando distanti tra loro, come avviene ad esempio in un corridoio, in una saletta d'ingresso o comunque in tutti quegli ambienti non troppo grandi che presentano due porte, si usano come dispositivi di comando i deviatori.

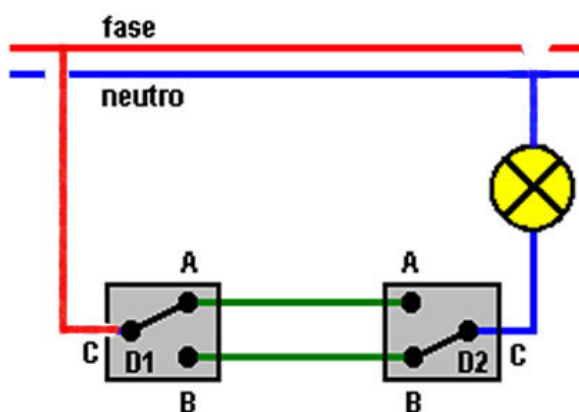

SCHEMA ELETTRICO DI PRINCIPIO

La corrente, proveniente dal **filo di fase**, giunge sul morsetto comune **C** del deviatore **D1**:
- se il suo contatto interno è in posizione **A**, mentre quello del deviatore **D2** è in posizione **B**, la corrente non può passare e la lampada resta spenta;
- se chiudiamo su **B** il contatto del

D1, la corrente, tramite il **filo di ballottaggio**, arriva sul corrispondente morsetto **B** del **D2**, esce dal morsetto **C** e, attraversato il filamento della lampada, giunge al **filo neutro**, per cui si stabilisce una **d.d.p.** (differenza di potenziale) di 220 volt e la lampada si accende.

Per spegnere la lampada basta agire su uno dei due deviatori indifferentemente, in quanto sia spostando la levetta del deviatore **D1**, sia spostando quella del **D2**, si interrompe il passaggio della corrente.

SCHEMA DI MONTAGGIO

